

# 男子シングルスA

## Aブロック

	氏名	所属	1	2	3	勝	負	順位
1	瀬古 悠貴	四ノ宮TC	※					
2	森本 晃	京都市役所		※				
3	兵頭雅文	個人加盟			※			

## Bブロック

	氏名	所属	4	5	6	勝	負	順位
4	中根 啓伍	大原グリーンTC	※					
5	矢嶋 左京	ヴァルブランシュTC		※				
6	要崇幸	個人加盟			※			

## Cブロック

	氏名	所属	7	8	9	勝	負	順位
7	中江 彬文	同志社大学	※					
8	山戸 大輔	個人加盟		※				
9	野瀬 寛生	個人加盟			※			

## Dブロック

	氏名	所属	10	11	12	勝	負	順位
10	菊地 健太郎	個人加盟	※					
11	渡辺 裕士	個人加盟		※				
12	細田 哲	島津製作所			※			

## Eブロック

	氏名	所属	13	14	15	勝	負	順位
13	川内 勇輝	同志社高校	※					
14	安藤淳仁	個人加盟		※				
15	グレイ アダムス	個人加盟			※			

## Fブロック

	氏名	所属	16	17	18	勝	負	順位
16	野村 重人	パブリックテニス宝ヶ池	※					
17	三浦 宏之	島津製作所		※				
18	富山公貴	個人加盟			※			

## Gブロック

	氏名	所属	19	20	21	勝	負	順位
19	大嶋 慧	パブリックテニス宝ヶ池	※					
20	宮本司	個人加盟		※				
21	森井開	個人加盟			※			

## Hブロック

	氏名	所属	22	23	24	勝	負	順位
22	笹島 航太	テニスハウス	※					
23	小西慶典	N T C		※				
24	久保 雄幹	京都市役所			※			

## Iブロック

	氏名	所属	25	26	27	勝	負	順位
25	小林 一成	四ノ宮TC	※					
26	伊藤雅洋	個人加盟		※				
27	桂田 政良	個人加盟			※			

## Jブロック

	氏名	所属	28	29	30	勝	負	順位
28	古谷 司	個人加盟	※					
29	数藤慎也	ノアインドア京都西		※				
30	大橋 光政	個人加盟			※			

Kブロック

	氏名	所属	31	32	33	勝	負	順位
31	中西 功	個人加盟	※					
32	中村慎吾	HANKEES		※				
33	石原 魁	同志社高校			※			

Lブロック

	氏名	所属	34	35	36	勝	負	順位
34	浅田 芳樹	個人加盟	※					
35	中根 良輔	テニスハウス		※				
36	小室 龍哉	アプローチ			※			

Mブロック

	氏名	所属	37	38	39	勝	負	順位
37	亀岡 紀夫	HANKEES	※					
38	三宅 俊幹	個人加盟		※				
39	新濱 敦史	京都大学			※			

注)4人のブロックは3人のブロックのところ棄権があった場合4番目の方は移動することがありますので予めご了承下さい  
各ブロックの1位はトーナメントに進みます。

男子一般単A 決勝T

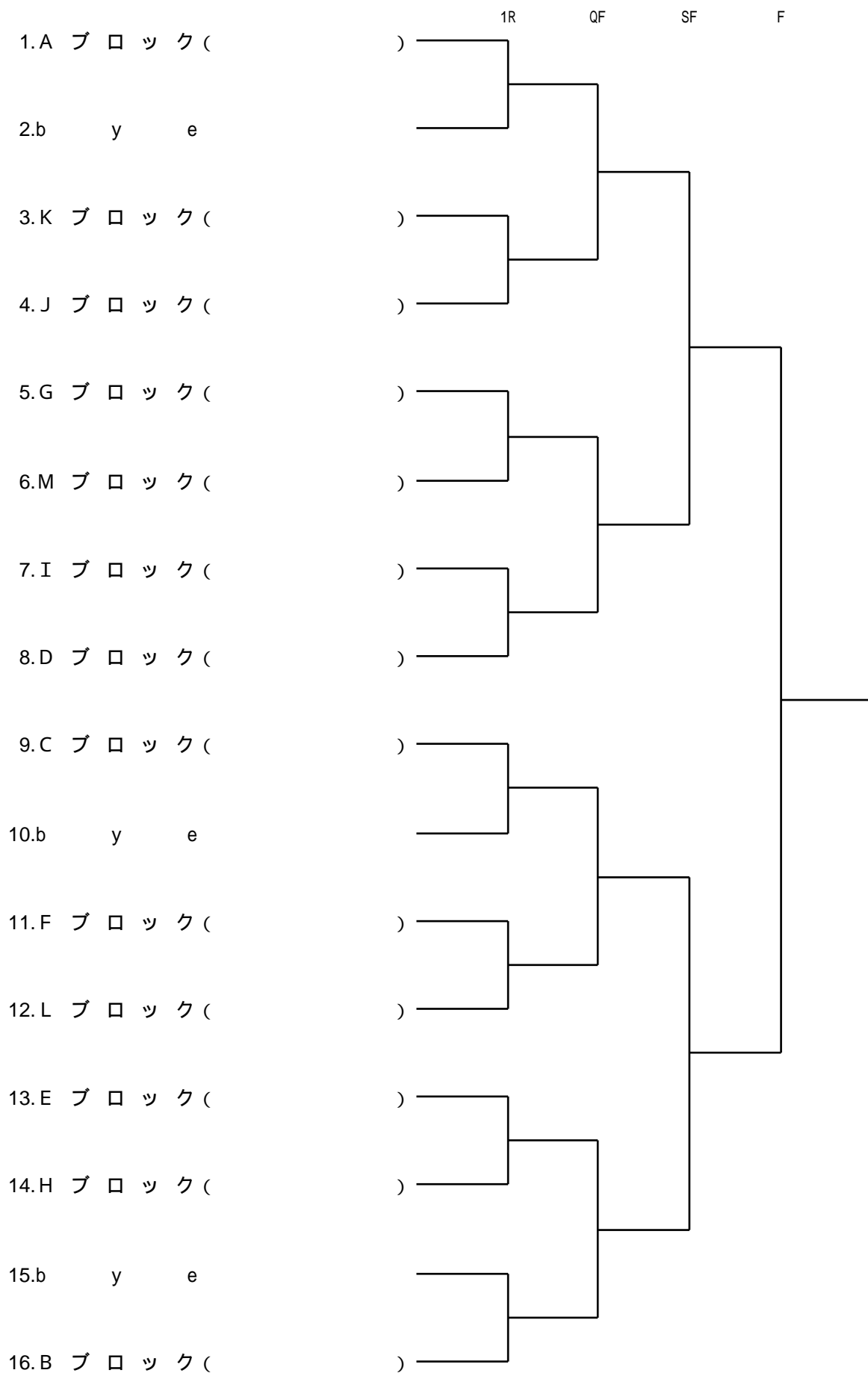

## 男子シングルスB

### Aブロック

	氏名	所属	1	2	3	勝	負	順位
1	坂田 晴人	個人加盟	※					
2	村山 安士	東山TC		※				
3	羽倉 信宏	パブリックテニス宝ヶ池			※			

### Bブロック

	氏名	所属	4	5	6	勝	負	順位
4	二口 徹也	個人加盟	※					
5	岡村 泰洋	個人加盟		※				
6	河井 優	個人加盟			※			

### Cブロック

	氏名	所属	7	8	9	勝	負	順位
7	笹井 義彦	テニスハウス	※					
8	藤川 隆一	個人加盟		※				
9	河合 佑季	東山TC			※			

### Dブロック

	氏名	所属	10	11	12	勝	負	順位
10	荒岡 陽一	個人加盟	※					
11	鎌田 一	個人加盟		※				
12	木下 翔也	個人加盟			※			

### Eブロック

	氏名	所属	13	14	15	勝	負	順位
13	澤田 昂志	京都大学	※					
14	竹間 光宏	東山TC		※				
15	北尾 茂樹	個人加盟			※			

### Fブロック

	氏名	所属	16	17	18	勝	負	順位
16	山谷 晃	四ノ宮TC	※					
17	塩見 泰男	神足TC		※				
18	弓田 啓貴	個人加盟			※			

## Gブロック

	氏名	所属	19	20	21	勝	負	順位
19	富永 将太	御池中学	※					
20	西村 英和	個人加盟		※				
21	細井 宏貴	個人加盟			※			

## Hブロック

	氏名	所属	22	23	24	勝	負	順位
22	井関 勝之成	上京中学	※					
23	広瀬 康彦	NISSHA		※				
24	細原 禎夫	個人加盟			※			

## Iブロック

	氏名	所属	25	26	27	勝	負	順位
25	久原 毅	パブリックテニス宝ヶ池	※					
26	玉田 修	個人加盟		※				
27	川瀧 貴大	個人加盟			※			

## Jブロック

	氏名	所属	28	29	30	勝	負	順位
28	元生 光亮	個人加盟	※					
29	稲荷 伸樹	個人加盟		※				
30	中村 公胤	個人加盟			※			

## Kブロック

	氏名	所属	31	32	33	勝	負	順位
31	黄山 晃多	東山TC	※					
32	佐々木 理	島津製作所		※				
33	樋口 英明	個人加盟			※			

※各ブロック1位はトーナメントに進みます。

男子一般単B 決勝T

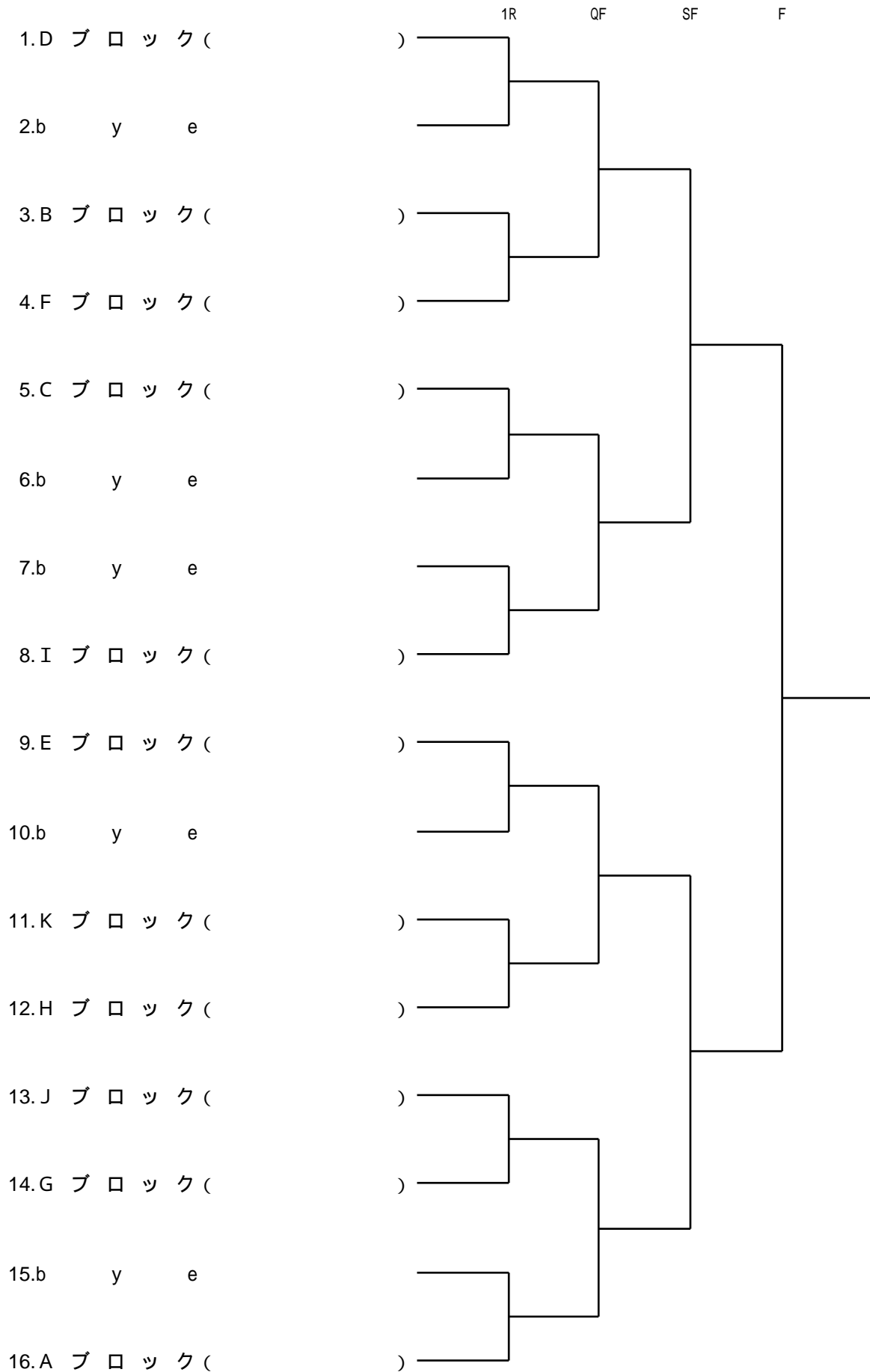

# 男子シングルスC

## Aブロック

	氏名	所属	1	2	3	4	勝	負	順位
1	吉田 雅貴	個人加盟	※						
2	伊藤 嵩樹	東山TC		※					
3	前田 博士	個人加盟			※				
4	山本剛	個人加盟				※			

## Bブロック

	氏名	所属	5	6	7	8	勝	負	順位
5	藤本 淳	個人加盟	※						
6	吉田 考	個人加盟		※					
7	林 正明	個人加盟			※				
8	春野雅彦	個人加盟				※			

## Cブロック

	氏名	所属	9	10	11	12	勝	負	順位
9	藤川 裕生	洛北中学	※						
10	皆川 恭廣	NTC		※					
11	平野 義和	TOWA			※				
12	櫻田隆	個人加盟				※			

## Dブロック

	氏名	所属	13	14	15	16	勝	負	順位
13	清水 智彦	個人加盟	※						
14	比屋 省治	個人加盟		※					
15	西田 幸右	ヴァルブランシュTC			※				
16	日比野保典	個人加盟				※			

※各ブロック1位はトーナメントに進みます。

男子一般単C 決勝T

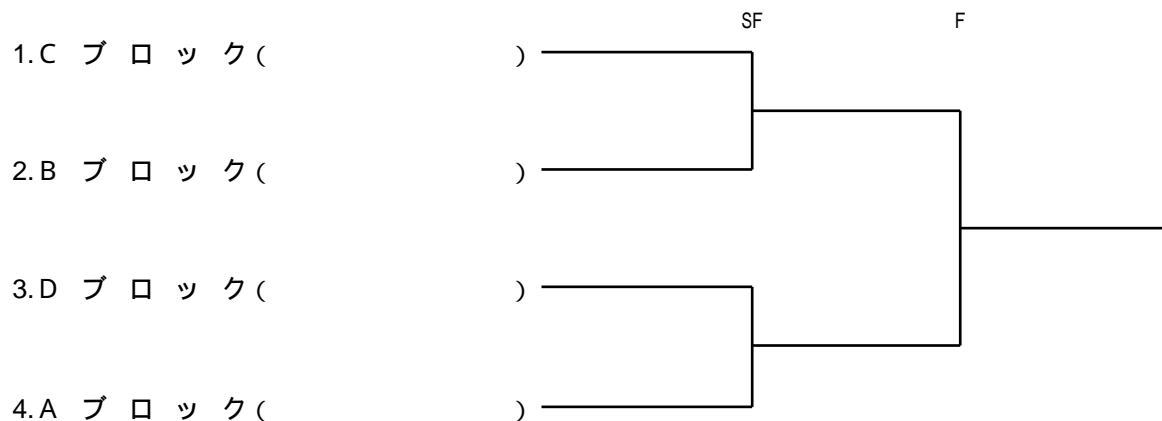



# 男子ダブルスA

## Aブロック

	氏名	所属	1	2	3	4	勝	負	順位
1	中根 啓伍	大原グリーンTC	※						
	瀬古 悠貴	四ノ宮TC							
2	中村 翔	個人加盟		※					
	角井 城	個人加盟							
3	坂元 一平	同志社大学			※				
	沖本 東樹	同志社大学							
4	西田 康一郎	島津製作所				※			
	児玉 賢治	島津製作所							

## Bブロック

	氏名	所属	5	6	7	8	勝	負	順位
5	菊地 健太郎	個人加盟	※						
	中江 彬文	同志社大学							
6	澤田 昂志	京都大学		※					
	新濱 敦史	京都大学							
7	村西 徹	個人加盟			※				
	篠原 弘法	個人加盟							
8	山上 勇希	個人加盟				※			
	松岡 準	個人加盟							

## Cブロック

	氏名	所属	9	10	11	12	勝	負	順位
9	尾崎 亮介	京都大学	※						
	東田 健太郎	東山TC							
10	小出 周平	大原グリーンTC		※					
	武藤 幸宏	大原グリーンTC							
11	八田 陸	DADA F88			※				
	河野 壮志	個人加盟							
12	三浦 宏之	島津製作所				※			
	山崎 勇輝	個人加盟							

## Dブロック

	氏名	所属	13	14	15	16	勝	負	順位
13	宮脇 貴士	HANKEES	※						
	勝部 康平	HANKEES							
14	笹島 航太	テニスハウス		※					
	瀧井 嶺治	テニスハウス							
15	伊藤 雅洋	個人加盟			※				
	宮本 司	個人加盟							
16	大嶋 慧	パブリックテニス宝ヶ池				※			
	三宅 俊幹	個人加盟							

## Eブロック

	氏名	所属	17	18	19	20	勝	負	順位
17	神崎 彰悟	京都市役所	※						
	杉本 裕樹	個人加盟							
18	矢嶋 左京	ヴァルブランシュTC		※					
	岡田 勇人	神足TC							
19	森田 康揮	個人加盟			※				
	八木 健太	個人加盟							
20	古谷 司	個人加盟				※			
	保々 裕亮	個人加盟							

各ブロック1位はトーナメントに進みます。

男子一般複A 決勝T

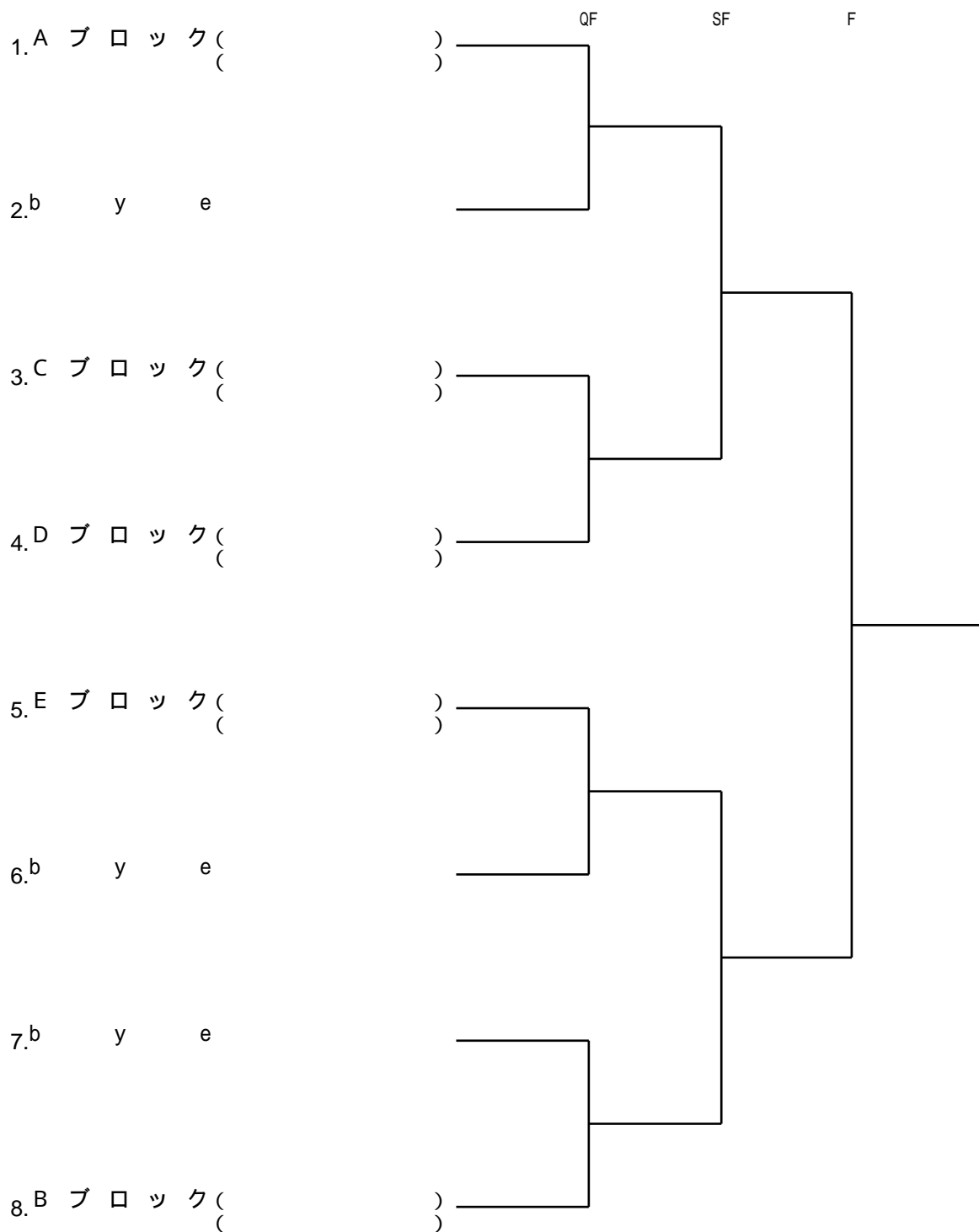

# 男子ダブルスB

## Aブロック

	氏名	所属	1	2	3	4	勝	負	順位
1	市川 真之	ホワイトティ	※						
	高木 義之	ホワイトティ							
2	福島 大貴	個人加盟		※					
	中尾 有希	個人加盟							
3	前田 真樹	東山TC			※				
	黄山 晃多	東山TC							
4	彦惣 直樹	個人加盟				※			
	外川 弘典	京都庭球友会							

## Bブロック

	氏名	所属	5	6	7	勝	負	順位
5	安田 大介	個人加盟	※					
	滝内 智史	個人加盟						
6	山口 晃平	個人加盟		※				
	河田 知志	個人加盟						
7	羽倉 信宏	パブリックテニス宝ヶ池			※			
	春野 雅彦	個人加盟						

## Cブロック

	氏名	所属	8	9	10	勝	負	順位
8	高森 康志	個人加盟	※					
	松村 友喜	個人加盟						
9	宮井 悠太	個人加盟		※				
	鶴岡 大督	個人加盟						
10	崔 哲也	ヴァルブランシュTC			※			
	金 耕次	ヴァルブランシュTC						

## Dブロック

	氏名	所属	11	12	13	勝	負	順位
11	吉岡 裕人	ホワイトティ	※					
	亀飼 遼太	ホワイトティ						
12	宮崎 洋	個人加盟		※				
	松本 敦	個人加盟						
13	木村 篤人	個人加盟			※			
	磯部 和也	個人加盟						

注) 4人のブロックは3人のブロックのところ棄権があった場合4番目の方は移動することがありますので予めご了承下さい  
 ※各ブロック1位はトーナメントに進みます。

男子一般B複 決勝T

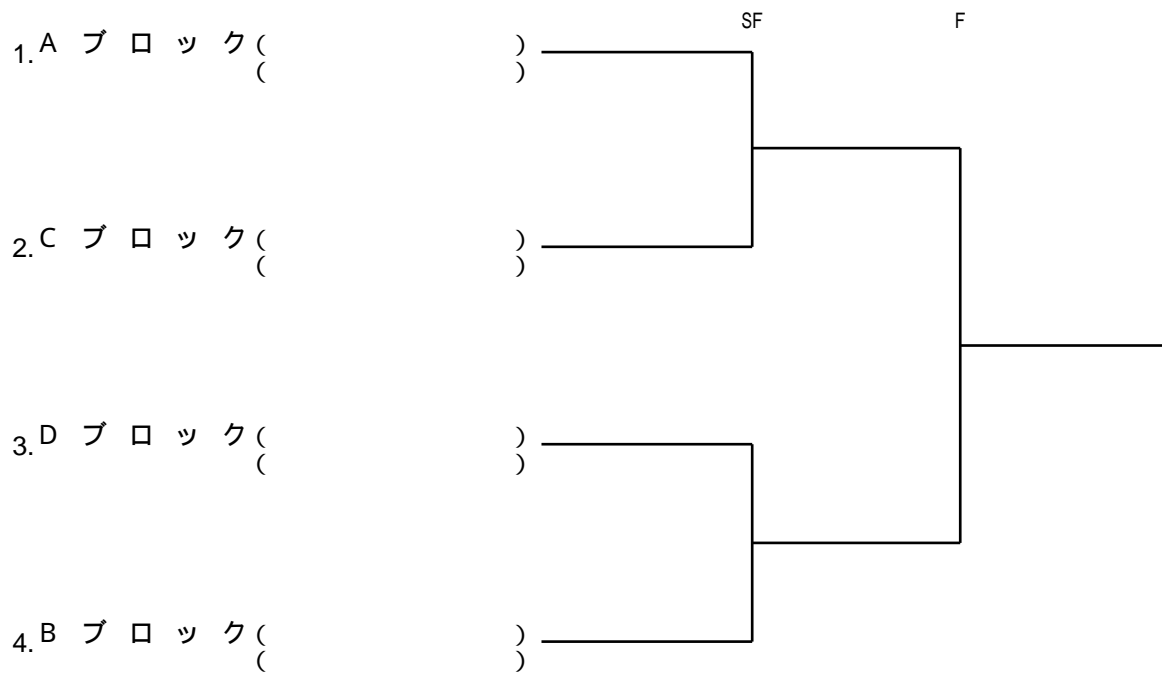

# 男子ダブルスC

## Aブロック

	氏名	所属	1	2	3	4	勝	負	順位
1	森本 慶太	個人加盟	※						
	清水 智彦	個人加盟							
2	斎藤 孝之	NTC		※					
	松原 敏久	NTC							
3	林 昌樹	TOWA			※				
	蒲 俊介	TOWA							
4	松山 忠司	個人加盟				※			
	岡村 泰洋	個人加盟							

## Bブロック

	氏名	所属	5	6	7	8	勝	負	順位
5	岩谷 友晴	個人加盟	※						
	村重 康輔	個人加盟							
6	末吉 雅則	TOWA		※					
	雁林 啓	TOWA							
7	多井 総一郎	TOWA			※				
	野田 拓	TOWA							
8	中井 喜貴	個人加盟				※			
	中井 嘉斗	東山TC							

※各ブロック1位はトーナメントに進みます。